

4H PM DV

Pneumatischer Parallelogramm-Balancer

Mehr Flexibilität und Traglast

Ideal zur sicheren und präzisen Lastführung. Die unterschiedlichsten Bediensysteme, wie z.B. die Kombi-Balanciersteuerung.

Die Balanciersteuerung eignet sich für pneumatische Handhabungsgeräte (Balancer) mit gesteuerten Lastaufnahmemitteln, für das Handhaben von Werkstücken mit annähernd gleich bleibenden Gewichtslosgrößen und kurzen Taktzeiten.

Die Liftsteuerung eignet sich für pneumatische Handhabungsgeräte mit gesteuerten Lastaufnahmemitteln sowie für die Handhabung von Werkstücken mit unterschiedlichen Gewichten.

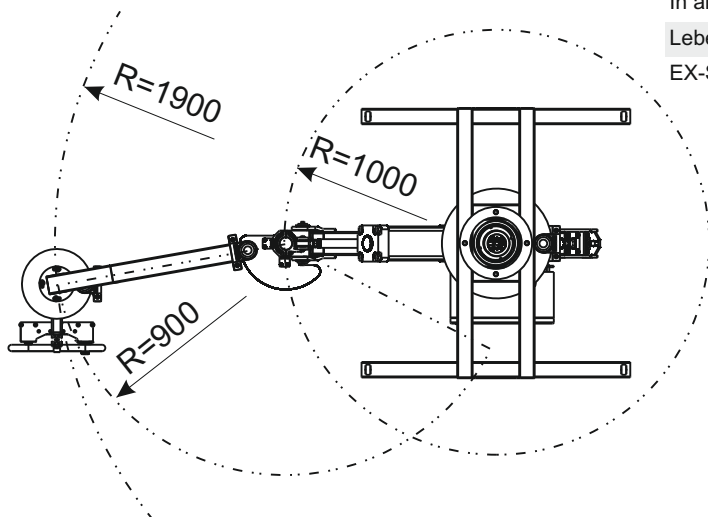
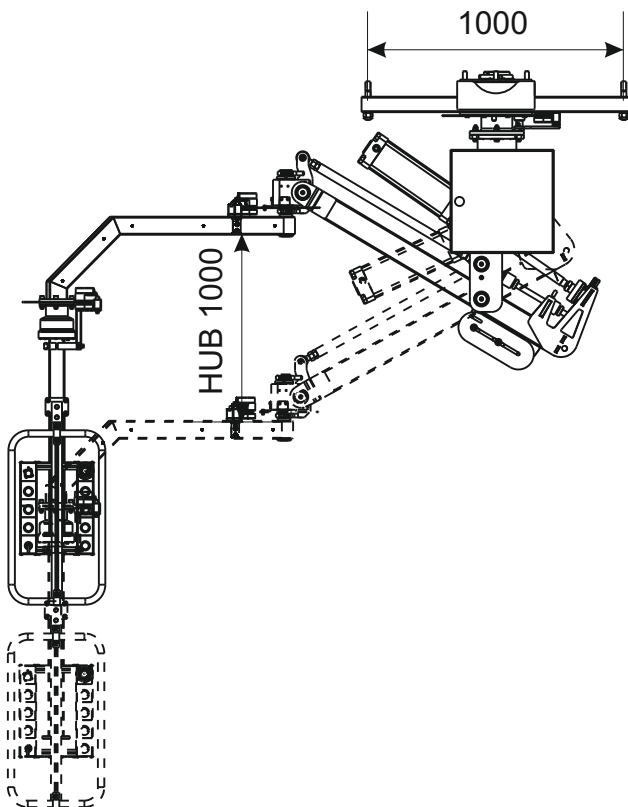
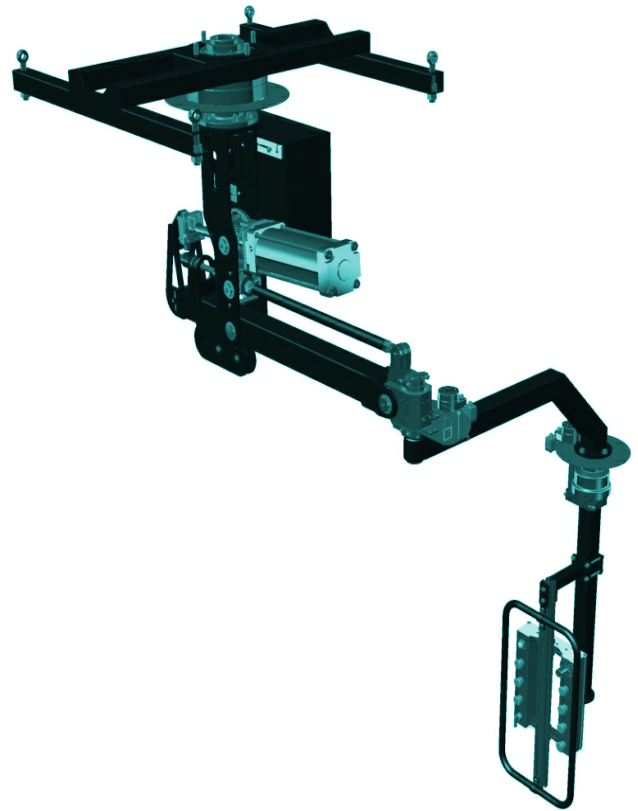

Technische Spezifikation

Traglast: max.	60/120 kg (incl.Werkzeug)
Standard- Gerätehub:	1.500 mm
Hubgeschwindigkeit (Bedienerabhängig):	max. ca. 800 mm/sec
Lastmoment:	max. 250 Nm
Standard- Auslegerradius :	2.000 / 3.000 mm
Energieeinspeisung Druckluft (nach DIN ISO 8573-1): Traglast bei 6,0 bar	

Sonderzubehör

- Parkposition für den Greifer
- In allen üblichen RAL-Farben erhältlich
- Lebensmittelechte Rilsanbeschichtung
- EX-Schutz

4Handling GmbH
52076 Aachen
Tel.:02408-7255001
info@4handling.de
www.4handling.de
www.unigreifer.de